

משאית רכינה 10x10 (צמ"ה)

T158-8P6R56.261 10x10.2

TATRA PHOENIX יורו 6 משלבת את השלדה הייחודית של TATRA עם תאנהג מרווח ונוח, מנועי PACCAR (DAF) MX Euro 6 מתקדמים ותיבות הילוכים מתוצרת ZF. שלדת הצינור של TATRA עוטפת את כל רכיבי ההנעה באופן קשיח ועמיד בפני פגיעה או כיפוף, והיא בעלת "חצאי סרנים" עם מתלה נפרד לכל צד. כך מתאפשרת הגעה למקומות שמשאיות אחרות אינן יכולות לגשת אליהם, בנוחות וביעילות.

היעילות המצויינת של משאית זו נובעת מכושר הובלת המטען הגבוה שלה - עד 40 טון - ומיכולתה לנסוע בשטח במהירויות גבוהות. כך תוכל ליהנות מהובלה מהירה יותר של מטענים גדולים יותר. מנועי PACCAR (DAF) MX רבי העצמה מצטיינים בעלויות תפעול טובות, גם בעבודה בשטחים קשים. בהשוואה לכלי רכב בעלי סרנים קשיחים או משאיות רכינה מפרקיות, בהם נעשה שימוש ביישומי כרייה או שינוע עפר, משאיות TATRA PHOENIX משיגות מהירויות גבוהות יותר וצריכת דלק טובה יותר לכל טון מטען משונע. גם עלות הבעלות הכוללת טובה יותר בהשוואה לזו של משאיות רכינה מפרקיות.

משאיות TATRA PHOENIX הן בעלות הנעה לכל הגלגלים, אפשרות שילוב הנעת הסרן הקדמי בנסיעה, ומסרות הפחתה טבוריות בכל הסרנים. ניתן גם לצייד את המשאית במערכת ניפוח צמיגים מרכזית, המשפרת את כושר האחיזה (המשיכה) במהלך פעולה בשטחים קשים. TATRA PHOENIX בתצורת 10x10 היא הפתרון האוניברסלי להשגת יעילות גבוהה ביישומי כרייה, עבודות לפיתוח תשתיות ושינוע עפר.

משאית ברישוי ציוד מכני הנדסי לעבודה בשטח מהירויות הובלה גבוהות גם בתנאי שטח קשים כושר צליחת מים עד 800 מ"מ חסכונית בתפעול ותחזוקה

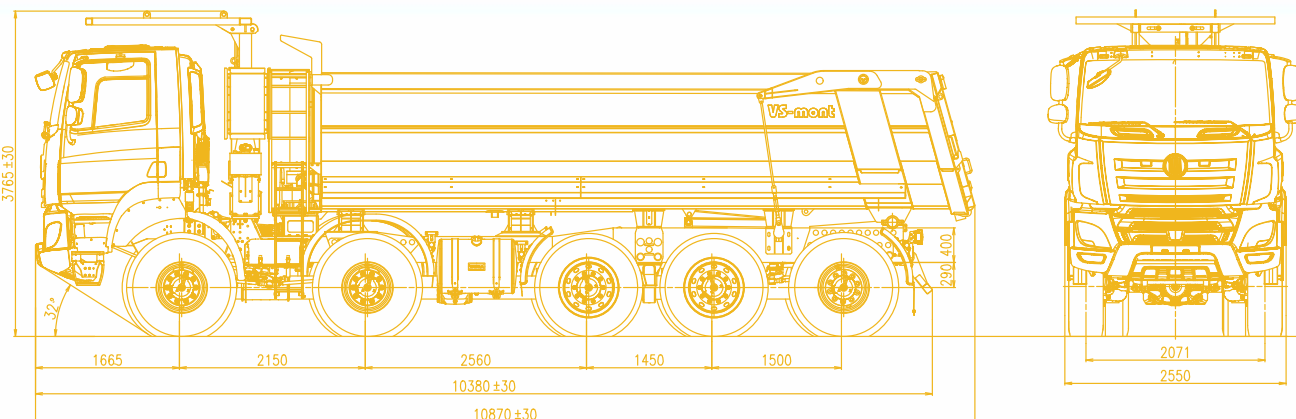

www.tatra.co.il

TATRA פורצת דרך בשבילך

TATRA PHOENIX Euro 6

T 158-8P6R56.261 10x10.2

משאית רכינה 10x10 (צמ"ה)

מנוע

סוג PACCAR (DAF) MX-13 Euro 6
 מספר הצילינדרים 6
 נפח מנוע 12,900 סמ"ק
 הספק נטו 375 קו"ט/510 כ"ס ב-1,700 סל"ד
 מומנט נטו 2,500 ניוטון/מטר/1,425-1,000 סל"ד
 מערכת לטיפול בגזי הפליטה הכוללת DPF, EGR, SCR.
 בלם מנוע MX כלול במפרט הסטנדרטי

תיבת הילוכים

אוטומטית, Allison 4700, עם מאט מובנה
 מספר הילוכים:
 - הילוכים קדמיים - 7
 - הילוך נסיעה לאחור - 1
 אופציות:
 דנית / רובוטית, ZF מסוג As Tronic / 16S Ecosplit

תיבת העברה

תיבת העברה בעלת שתי מהירויות TATRA 2.30 TRK,
 המאפשרת החלפת יחס העברה במצב עמידה בלבד (יחס העברה 0.896 ו-2.375)
 אופציונלית: תיבת העברה בעלת מהירות אחת
 TATRA 1.30 TR, יחס העברה 1.46

סרנים קדמיים

מהוגים, מונעים עם מתלה נפרד לא משולב קבוע, נועל דיפרנציאל. מתלה אוויר, בולמי זעזועים טלסקופיים (מוט מייצב כאופציה).

סרנים אחוריים

מונעים, עם מתלה נפרד, נועלי דיפרנציאל, נעילת דיפרנציאל אורכית. מתלה אוויר עם כריות מתלה פניאומטיות, משולב עם קפיצי עלה, בולמי זעזועים טלסקופיים ומוט מייצב פיתול בסרן האחרון (אופציה). סרן אחרון בעל היגוי אלקטרו-הידראולי, מהוגה באמצעות קישור להיגוי הסרן הקדמי.

מערכת היגוי

הגה שמאלי, תיבת הגה אחודה ("מונובלוק").

בלמים

ארבע מערכות בלימה נפרדות ובלתי תלויות: בלמי שירות, חירום, חנייה, בלם עזר (בלם מנוע ו/או אינטרדר).

צמיגים, גלגלי דיסק

סרנים 1, 2 ו-4 14,00R20 צמיגים
 סרנים 3 ו-4 325-95 R24

תא נהג חיצוני

ראות מצוינת ומבנה רובוטי המותאם במיוחד לתנאי שטח. פגוש קדמי מפלדה עשוי 3 חלקים לחיסכון בתחזוקה, מגן גחון מיוחד המאפשר זווית גישה של 31 מעלות. מגן רדיאטור אינטגרלי עם מדרגה קדמית. מדרגת גישה-ראשונה גמישה וחזקה.
 אופציות: ניתן להזמין את תא הנהג כתא שינה, תא שינה מוגבה וכתא בווד, וכן במבחר צבעים

תא נהג פנימי

לוח שעונים ממוחשב עם תמיכה בעברית, רוסית ושפות נוספות. מערכת סיוע לביצועי נהג, מושב נהג מפואר עם מתלה פניאומטי מתכוונן, אופציות שונות למושב נוסע. אופציה למושב שלישי.

מיכל דלק

פלדה, 300 עד 340 ליטר + מיכל AdBlue של 45 ליטר

משקלים

משקל עצמי (שלדה+בוכנה הידראולית) 22,500 ק"ג
 מטען העמסה 37,500 ק"ג
 משקל כולל 60,000 ק"ג
 עומס מרבי על הסרן הקדמי 2x9,000 ק"ג
 עומס מרבי על הסרן האחורי 10,000 + 2x16,000 ק"ג

מערכת החשמל

מתח נקוב 24 וולט
 מצברים 12x2 וולט, 180 אמפר-שעה
 אלטרנטור 24 וולט / 80 אמפר
 הכנה למחבר FMS (מערכת ניהול צי רכב)

ביצועי הרכב

כושר טיפוס במעלה בתנאי משקל כולל מרבי של 60,000 ק"ג 35%
 מהירות נסיעה מרבית (עם מגביל מהירות) 85 קמ"ש
 רדיוס סיבוב 12±0.5 מטר

מרכב - ארגז רכינה חד-כיוונית מתוצרת VS-MONT

ארגז בעל חוזק גבוה, קיבולת גבוהה ומבנה קוני לריקון מהיר
 קיבולת ארגז המטען 23.5 מ"ק
 חומר - רצפה/דלת צד Hardox 450 - 8 מ"מ/5 מ"מ
 חימום ארגז באמצעות גזי הפליטה ל-70% משטח הארגז.
 אופציה: לוח רוטט לשחרור מהיר יותר של המטען



www.tatra.co.il

מכירות 1-800-717-111 | sales@tashtit.co.il
 הנדסת מכירות 08-9270515 | service@tashtit.co.il
 שירות 24 | 08-9270570

תעבורה
 חטיבת תשתית

התמונות בעלון להמחשה בלבד | המידע בעלון תקף למועד הפקתו | לחברת תעבורה אחזקות בע"מ, חטיבת תשתית, שמורה הזכות לשנותו ללא הודעה מוקדמת | טל"ח עדכון מס' 01/2017



TATRA PHOENIX EURO6